



READ THIS MANUAL COMPLETELY AND CAREFULLY BEFORE USING THIS PRODUCT

Keep this manual in a safe location for future reference

LEA TODO ESTE MANUAL CON ATENCIÓN ANTES DE USAR ESTE PRODUCTO

Conserve este manual en un lugar seguro para consultarlo en el futuro

ENGLISH

Body Analysis Scale

Instructions for use 2

ESPAÑOL

Báscula de análisis corporal

Instrucciones de uso 14

Distributed by/ Distribuido por:
Beurer North America LP
1 Oakwood Boulevard, Suite 255
Hollywood, FL 33020
USA



Questions or comments? Call our US-based customer service toll free at 1-800-536-0366.



¿Preguntas o comentarios? Llame a nuestro servicio al cliente en Estados Unidos gratis al teléfono 1-800-536-0366.

Contents

| | |
|---------------------------------------|---|
| 1. IMPORTANT SAFETY NOTES 2 | 9. Taking Measurements 7 |
| 2. Intended use..... 4 | 10. Evaluating Results 7 |
| 3. Getting to Know your Scale 4 | 11. Other functions 9 |
| 4. Package Contents 4 | 12. Care, Maintenance and Disposal 10 |
| 5. Parts and Controls 5 | 13. Troubleshooting Guide 10 |
| 6. Set up 5 | 14. Technical Specifications 11 |
| 7. Use with App 6 | 15. FCC Compliance Information..... 12 |
| 8. Use without app 6 | 16. Warranty 12 |

SAVE THESE INSTRUCTIONS FOR FUTURE REFERENCE



If the instruction manual is damaged or if you no longer have the instruction manual in your possession, please contact Beurer customer service. Please see warranty for service contact.





1. IMPORTANT SAFETY NOTES

Signs and symbols

Whenever used, the following signs identify safety and property damage messages and designate a level of hazard or seriousness.

READ AND UNDERSTAND THIS ENTIRE MANUAL INCLUDING THE SAFETY SECTION AND ALL INSTRUCTIONS AND WARNINGS COMPLETELY AND CAREFULLY BEFORE USING THIS PRODUCT. FOLLOW ALL SAFETY INSTRUCTIONS AND WARNINGS TO AVOID HAZARDOUS SITUATIONS AND TO MAKE CORRECT USE OF THIS PRODUCT.

| | |
|--|--|
|  | This is the safety alert symbol. It alerts you to potential personal injury hazards. Obey all safety messages that follow this symbol to avoid possible injury or death. |
|  | WARNING Indicates a hazardous situation which, if not avoided, could result in death or serious injury. |
|  | CAUTION Indicates a hazardous situation which, if not avoided, may result in minor or moderate injury. |
| NOTICE | Addresses practices not related to personal injury, such as product and/or property damage. |

| | | | |
|---|--|---|--|
|  | Follow instructions for use | Storage  | Permissible storage temperature and humidity |
|  | Type BF applied part | Operating  | Permissible operating temperature and humidity |
|  | Do not use the device with a pacemaker | IP21 | Protected against access to hazardous parts with a finger and against vertically falling water drops |



WARNING

- The scale must not be used by people with medical implants (e.g. pacemakers), as this may affect their functionality.
- Do not use during pregnancy.
- To prevent falls, do not step onto the scale with wet feet or if the surface of the scale is damp.
- Do not stand on the outer edge of the scale, otherwise it may tip.
- Keep children away from packaging materials (risk of suffocation).



CAUTION

- This device is not intended to diagnose or treat any medical condition.
- This product is intended solely for household use and not for medical or commercial purposes.
- Not for use by children under 10 years of age.
- Consult your physician or healthcare provider before beginning a weight reduction or exercise program.

NOTICE

- The device should be cleaned from time to time. Do not use any abrasive cleaning products.
- Measurement variations are normal, as this scale is not calibrated for use in a professional medical environment.
- Do not place any objects on the scale when not in use.
- This product is intended solely for household use and not for medical or commercial purposes.
- Protect the device from impacts, moisture, dust, chemicals, large temperature fluctuations, and nearby sources of heat (ovens, heaters).
- Make sure that no liquids come into contact with the scale. Never submerge the scale in water. Never rinse it in running water.
- Do not expose the scale to high temperatures or strong electromagnetic fields.



Battery Handling Safety Precautions

- Use only the size and type of batteries specified.
- Be sure to follow the correct polarity when installing the batteries. Reversed batteries may cause damage to the device.
- Do not mix different types of batteries together (e.g. Alkaline and Carbon-zinc or rechargeable batteries) or old batteries with fresh ones. Always replace batteries as a simultaneous set.
- If the batteries in the device are depleted or the device will not be used for a long period of time, remove the batteries to prevent damage or injury from possible battery leakage.
- Do not try to recharge batteries not intended to be recharged; they can overheat and rupture (follow battery manufacturer's directions).
- Do not dispose of batteries in fire, batteries may explode or leak.
- Clean the battery contacts and also those of the device prior to battery installation.
- Remove discharged batteries from the product and dispose/recycle in compliance with all applicable laws.
- Keep batteries away from children and pets. Batteries may be harmful if swallowed. Should a child or pet swallow a battery, seek medical assistance immediately.

Notes on electromagnetic compatibility

- The device is suitable for use in all environments listed in these instructions for use, including domestic environments.
- The use of the device may be limited in the presence of electromagnetic disturbances. This could result in issues such as error messages or the failure of the display/device.
- Avoid using this device directly next to other devices or stacked on top of other devices, as this could lead to faulty operation. If, however, it is necessary to use the device in the manner stated, this device as well as the other devices must be monitored to ensure they are working properly.

- The use of accessories other than those specified or provided by the manufacturer of this device can lead to an increase in electromagnetic emissions or a decrease in the device's electromagnetic immunity; this can result in faulty operation.
- Failure to comply with the above can impair the performance of the device.

2. INTENDED USE

This digital Body Analysis Scale is intended for measuring body weight and providing an analysis of your personal fitness data. It is intended for household use only. Measurement of body weight, body fat, body water, muscle ratio, bone mass, AMR/BMR and BMI.

3. GETTING TO KNOW YOUR SCALE

This scale works on the principle of Bioelectrical Impedance Analysis (BIA). This involves a quick calculation of body content using a harmless electric current that is not even noticeable.

When measurement of the electrical resistance (impedance) is considered alongside other data (age, height, gender, and activity level), body fat percentage and other variables in the body can be estimated. Muscle tissue and water conduct electricity well and therefore have a lower resistance.

In contrast, bones and fat tissue have low conductivity as fat cells and bones only minimally conduct current due to very high levels of resistance.

Calculated values only approximate the actual values for your body. Only a doctor can precisely establish body fat, body water, muscle percentage and bone structure using medical methods.

Tips

- If possible, always weigh yourself at the same time every day (ideally in the morning), after having used the restroom, on an empty stomach and with as little clothing as possible, in order to obtain comparable, consistent results.
- Body fat percentage can only be calculated when you are barefoot; the soles of the feet may be lightly dampened where appropriate. Results may be unsatisfactory if the soles of your feet are completely dry or feature areas of rough skin; this reduces conductivity.
- Stand up straight and still while weighing.
- Wait a few hours after significant physical exertion.
- Wait about 15 minutes after waking so that your body's water content can normalize.
- Remember that only long-term trends are important. Brief deviations in weight within a few days are normally caused by changes in body water content.

Limitations

When calculating body fat and additional values, deviating and unexpected results may occur in the case of:

- Children under 10 years of age
- Athletes and bodybuilders
- Pregnant women
- Persons with a fever, persons undergoing dialysis, persons demonstrating edema symptoms, and persons suffering from osteoporosis
- Persons taking cardiovascular medicine (affecting the heart and vascular system)
- Persons taking vasodilating or vasoconstricting medication
- Persons with significant anatomical deviations in their legs compared with their overall body height (leg length significantly shorter or longer).

4. PACKAGE CONTENTS

1 x BF 500 Body Analysis Scale
3 x 1.5 V AA batteries

- 1 x Instruction manual
- 1 x Quick start guide

5. PARTS AND CONTROLS

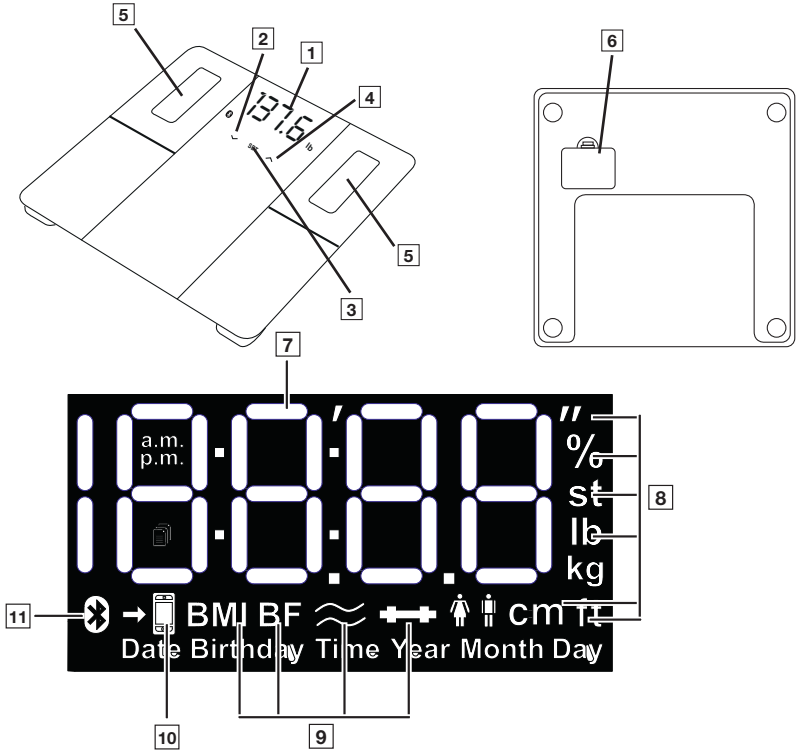

- | | |
|--|-------------------------------------|
| 1 Display | 7 Measurements |
| 2 √-button (reduces setting value) | 8 Measurement unit |
| 3 SET button (to confirm) | 9 Body data |
| 4 ^-button (increases setting value or for user selection when assigning measured values) | 10 Measurement data transfer |
| 5 Electrodes | 11 Bluetooth® symbol |
| 6 Battery compartment | |

6. SET UP

Inserting the Batteries

Remove the Battery Compartment Cover and insert three AA-size alkaline batteries (included) according to the indicated polarity. Replace Battery Compartment Cover.

Positioning the scale

Place the scale on a hard, flat surface with no carpet or rugs; a hard surface is required for accurate measurements.

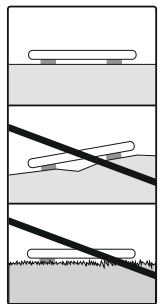

7. USE WITH APP

Downloading the App

The scale has 30 memory spaces for 8 different scale users, enabling you to save the various members of your family, for example. You can use the “beurer HealthManager Pro” app to conveniently set up the individual app users and their corresponding scale user via your smartphone. To do so, proceed as follows:

- Download the free “beurer HealthManager Pro” app from the Apple App Store or Google Play.

Click here for the
“beurer HealthManager Pro”
app



List of system
requirements and
compatible devices



- Activate *Bluetooth*® in your smartphone’s settings.
- Start the app.
- Select BF 500 in the app and follow the instructions.

| User data | Set values |
|-------------------------------|--|
| Initials/abbreviation of name | Max. 3 letters or numbers |
| Height | 3 ft 3.5 in to 7 ft 2.5 in (100 to 220 cm) |
| Age | 10 to 100 years |
| Gender | Male (♂), female (♀) |
| Activity level | 1 to 5 |

To select the proper Activity Level, consult the table below.

| Activity level | Physical activity |
|----------------|---|
| 1 | None. |
| 2 | Low: little and light physical exertion (e.g. going for walks, light gardening, simple gymnastics). |
| 3 | Medium: physical exertion, at least 2 to 4 times a week for 30 minutes each. |
| 4 | High: physical exertion, at least 4 to 6 times a week for 30 minutes each. |
| 5 | Very high: intensive physical exertion, intensive training or hard physical work for at least 1 hour every day. |

Note on multi-user usage:

Create a separate app user for each scale user (in the same or on another smartphone/tablet with “beurer HealthManager Pro” app).

If the same scale is used by several app users, the device must be added in the app for each of them during setup. A new user is automatically created on the scale (e.g. U:2).

8. USE WITHOUT APP

Alternatively, you can create a scale user directly on the scale without using the app. Do not create a scale user directly on the scale if you have already created that scale user using the app. This process is not required if the scale has already been connected to the app.



1. After inserting the batteries, press the **SET button**.
 2. “Unit” appears in display, select with \wedge/\vee button and confirm with **SET button**.
- NOTE:** The scale is initially set to weigh and measure in “lb” and “in”.
3. “USEr” appears in display. Use the \wedge button to select the scale user you need (you can select from U: 1 to 8). Confirm the selection with **SET button**.
 4. (♂) flashes on the display. Use the \wedge button to set the gender. Confirm your entry with the **SET button**.
 5. “5,7” flashes on the display. Use the \wedge button to set the height. Confirm your entry with the **SET button**.

- The year, then the month, then the day flash on the display. Use the \wedge button to set the year, month and day of birth. Confirm your entry with the **SET button**.
- “3” flashes on the display. Use the \wedge/\surd button to set your activity level based on how much you exercise (considered over the long term). (1 = none, 2 = low, 3 = medium, 4 = high, 5 = very high/athletic).
- Confirm your entry with the **SET button**.

9. TAKING MEASUREMENTS

NOTE: Do not let your feet, legs, calves or thighs touch each other. Otherwise, the measurement cannot be taken correctly. The measurement will also be incorrect if taken while you are wearing socks.

- Step onto the scale with bare feet; stand still with your weight distributed evenly on both sets of sensors.
- Your body weight appears on the display. The scale user detected (e.g. “U: 1” for scale user 1) should then appear automatically.
NOTE: If the scale has detected several possible scale users, use the \wedge button to select the correct one and wait 3 seconds. Step off the scale.
- The following health values will then appear one after the other.

| | |
|--|-------------------------|
| BMI | Body mass index |
| BF | Body fat in % |
|  | Body water content in % |
|  | Muscle content in % |

NOTE: If you are wearing shoes when taking the measurement, only your weight will be shown (the weight is automatically saved when the scale detects the scale user).

- If a *Bluetooth*[®] connection has been established and the user measurements have been successfully taken (e.g. for U: 1), the values will be transferred to the “beurer HealthManager Pro” app. This is indicated by the *Bluetooth*[®] symbol. If the data cannot be transferred, up to 30 values will be stored per user. They will be transferred as soon as a connection has been established.

NOTE: If the automatic scale user detection function is not working, press the \wedge button until your scale user is displayed, and wait 3 seconds. Then take the diagnostic measurement.

- The scale will shut off by itself after a few moments of inactivity.

10. EVALUATING RESULTS

Body fat percentage

The following body fat percentages are a guideline only; for more information, ask your doctor.

Male

| Age | Low | Normal | Moderate | High |
|--------|------|--------|----------|--------|
| 10–14 | <11% | 11–16% | 16.1–21% | >21.1% |
| 15–19 | <12% | 12–17% | 17.1–22% | >22.1% |
| 20–29 | <13% | 13–18% | 18.1–23% | >23.1% |
| 30–39 | <14% | 14–19% | 19.1–24% | >24.1% |
| 40–49 | <15% | 15–20% | 20.1–25% | >25.1% |
| 50–59 | <16% | 16–21% | 21.1–26% | >26.1% |
| 60–69 | <17% | 17–22% | 22.1–27% | >27.1% |
| 70–100 | <18% | 18–23% | 23.1–28% | >28.1% |

Female

| Age | Low | Normal | Moderate | High |
|--------|------|--------|----------|--------|
| 10–14 | <16% | 16–21% | 21.1–26% | >26.1% |
| 15–19 | <17% | 17–22% | 22.1–27% | >27.1% |
| 20–29 | <18% | 18–23% | 23.1–28% | >28.1% |
| 30–39 | <19% | 19–24% | 24.1–29% | >29.1% |
| 40–49 | <20% | 20–25% | 25.1–30% | >30.1% |
| 50–59 | <21% | 21–26% | 26.1–31% | >31.1% |
| 60–69 | <22% | 22–27% | 27.1–32% | >32.1% |
| 70–100 | <23% | 23–28% | 28.1–33% | >33.1% |

Athletes will usually have lower values. Depending on the sport, training intensity, and your physical constitution, results may still be below the stated ranges. Please note that there may be health risks in the case of extremely low values.

Body Water Content

Body water content in percent is normally within the following ranges:

Male

| Age | Poor | Good | Very good |
|--------|------|--------|-----------|
| 10–100 | <50% | 50–65% | >65% |

Female

| Age | Poor | Good | Very good |
|--------|------|--------|-----------|
| 10–100 | <45% | 45–60% | >60% |

Body fat contains relatively little water; therefore, body water content may be below the standard values in persons with a high body fat percentage. On the other hand, some athletes may exceed the standard values due to having low levels of fat and a high muscle percentage.

The body water calculation performed using this scale is not suitable for drawing medical conclusions, such as in the case of age-related water retention. Consult your doctor where necessary. A high body water content is generally desirable.

Muscle Percentage

The muscle percentage is normally within the following ranges:

Male

| Age | Low | Normal | High |
|--------|------|--------|------|
| 10–14 | <44% | 44–57% | >57% |
| 15–19 | <43% | 43–56% | >56% |
| 20–29 | <42% | 42–54% | >54% |
| 30–39 | <41% | 41–52% | >52% |
| 40–49 | <40% | 40–50% | >50% |
| 50–59 | <39% | 39–48% | >48% |
| 60–69 | <38% | 38–47% | >47% |
| 70–100 | <37% | 37–46% | >46% |

Female

| Age | Low | Normal | High |
|--------|------|--------|------|
| 10–14 | <36% | 36–43% | >43% |
| 15–19 | <35% | 35–41% | >41% |
| 20–29 | <34% | 34–39% | >39% |
| 30–39 | <33% | 33–38% | >38% |
| 40–49 | <31% | 31–36% | >36% |
| 50–59 | <29% | 29–34% | >34% |
| 60–69 | <28% | 28–33% | >33% |
| 70–100 | <27% | 27–32% | >32% |

Other values that can be displayed in the app

Bone mass

Like the rest of our body, bones are subject to natural growth, shrinking, and aging processes. Bone mass increases rapidly during childhood and reaches its peak between the ages of 30 and 40. As we age, our bone mass begins to decrease. You can combat this reduction to an extent with the help of a healthy diet (particularly calcium and vitamin D) and regular physical exercise. The stability of the skeletal system may be increased through increased muscle mass. Note that this scale does not measure calcium content of bones; instead, it calculates the weight of all the components that make up the bones (organic matter, inorganic matter, and water). It is very difficult to affect your bone mass, although it does fluctuate within the scope of influencing factors (weight, height, age, gender). There are no recognized guidelines or recommendations. NOTE: Do not confuse bone mass with bone density. Bone density can only be determined by a medical examination, so you cannot draw conclusions on changes to bones and bone hardness (e.g. osteoporosis) using this scale.

BMR

The basal metabolic rate (BMR) is the amount of energy required by the body at complete rest in order to maintain its basic functions. This value primarily depends on weight, height and age. It is displayed in kcal/day and calculated using the scientifically recognized Harris-Benedict equation. This is the amount of energy that is required by your body under all circumstances and must be resupplied to the body in the form of food. If your energy intake is below this level long term, it can affect your health.

AMR

The active metabolic rate (AMR) is the amount of energy that an active body consumes each day. An individual's energy requirement increases when the level of physical activity increases; the scale calculates this by means of the activity level (1– 5) that has been entered.

To maintain the current weight, the energy that the body uses must be replaced in the form of food and drink. If less energy is taken in than is used over a long period of time, the body takes the difference from its fat stores, and weight loss results. However, if the amount of energy taken in exceeds the calculated active metabolic rate (AMR) for a longer period, the body cannot burn off the excess energy. The excess is stored in the body as fat, leading to weight gain.

Interpreting Results

NOTE: Only long-term trends are important. Brief deviations in weight within a few days are normally caused by loss of fluids.

Interpretation of these results is based on changes in total body weight, percentage of body fat, body water and muscle content, as well as the length of time over which these changes occur. Rapid changes within the scope of a few days are considered separately from medium-term changes (in the scope of weeks) and long-term changes (months). As a basic rule, short-term changes in weight are almost entirely changes in water content, whereas medium-term and long-term changes may indicate changes in fat percentage and muscle percentage.

- If you experience short-term weight loss but your body fat percentage increases or stays the same, you have only lost water, such as after a training session, visit to the sauna, or a diet aimed only at fast weight loss.
- On the other hand, if your weight increases in the medium term and your body fat percentage drops or stays the same, you may have increased your muscle mass.
- If your weight and body fat percentage both fall at the same time, then your diet is working – you are losing fat mass.
- Ideally, you should support your diet with physical activity, fitness or strength training. This enables you to increase your muscle percentage in the medium term.
- Body fat, body water, and muscle percentages should not be totaled, since muscle tissue also contains components made of body water.

11. OTHER FUNCTIONS

Reviewing Saved Measurements

To display your last diagnostic measurement, briefly press on the scale until “0.0” and the user symbol appear in the display, press \wedge button repeatedly until your scale user is displayed and wait 3 seconds. Then press the \vee button to display the most recent diagnostic measurement. To display further measurements, press the \vee button again. Up to 30 measurements can be shown on the display.

Deleting scale users

You can delete individual scale users in the “beurer HealthManager Pro” app.

Alternatively, you can also delete scale users directly on the scale. To do so, proceed as follows:

1. Briefly press on the scale until “0.0” appears in the display.
2. Press the **SET button**.
3. “Unit” appears in the display, confirm with **SET button**.
4. “User” appears in display, select your user with \wedge button and confirm with **SET button**.
5. Press the **SET button** repeatedly until “End” appears in the display. Press \wedge button within 3 seconds, “dEL” will appear in the display. Confirm with the **SET button**, the user is deleted.

12. CARE, MAINTENANCE AND DISPOSAL

Replacing Batteries

This scale is equipped with a low battery indicator. If the batteries are weak, “Lo” will appear in the LCD Display and the scale will shut off. Replace the batteries with three new AA-size alkaline batteries.

Cleaning



Clean the scale periodically using a damp cloth and, if necessary, a small amount of mild detergent.

Disposal

Dispose of the device in accordance with local regulations. If you have any questions, please contact the local authorities responsible for waste disposal.



13. TROUBLESHOOTING GUIDE

If the scale encounters an error during measurement, the following is displayed:

| Display | Cause | Solution |
|--|---|---|
| Discrepancy in weight | Incorrect zero point. | Briefly press on the scale until the current weight is displayed, then remove your foot so that “0.0” flashes. |
| | Scale is not on a flat, stable surface. | Place the scale on an even, hard surface. |
| “USE APP” | Connect the scale using the app. | Do not connect it via the <i>Bluetooth</i> ® settings on your smartphone. Only connect it via the app. |
| U: - | The scale was unable to assign the measurement to a scale user. | If the automatic scale user detection function is not working, briefly press on the scale, press the button  repeatedly until your scale user is displayed, and wait 3 seconds. Weigh yourself again. The user assignment limit is +/-3 kg and can be changed in the app. |
| BF-Err | The body fat percentage is outside the measurable range (less than 3% or greater than 70%). | Check the user data or change the activity level. |
| BF-- | Diagnostic measurement cannot be taken (e.g. measurement attempted while wearing shoes). | Repeat the measurement barefoot. Otherwise, only weight values will be displayed and transferred. |
| oLd | The maximum weight capacity of 396 lb (180 kg/ 28 st) has been exceeded. | Loads must not exceed 396 lb (180 kg/ 28 st). |
| Lo | The batteries in the scale are empty. | Replace the batteries. |
| No Bluetooth® connection  Symbol is not displayed | Device is outside the <i>Bluetooth</i> ® range. | Maximum unobstructed range is about 30 feet (~10 m). Walls and ceilings reduce range. Radio frequency waves may cause interference; do not place the scale near devices such as wireless routers or microwaves. |

| Display | Cause | Solution |
|--|---|--|
| | No <i>Bluetooth</i> [®] connection to the app. | <ol style="list-style-type: none"> 1. Switch on the scale to establish the connection faster. 2. Switch <i>Bluetooth</i>[®] on your smartphone off and on again. Ensure that the scale is not being connected via the <i>Bluetooth</i>[®] settings of the operating system. If necessary, remove it from the device list in the <i>Bluetooth</i>[®] settings and then use the “beurer HealthManager Pro” app. 3. Completely close the app (including in the background). Switch your smartphone off and on again. 4. Briefly remove the batteries from the scale and reinsert them. Launch the app. 5. When connecting the scale, check the status bar on the smartphone to start pairing/bonding. |
| Measurements are not sent Measurement data transfer symbol is not displayed →  | No measurement for the scale user or no <i>Bluetooth</i> [®] connection. | The user memory (e.g. U: 1) which appears on the scale display must be assigned to the scale in your app settings. Only these measurements can be transferred. Therefore, check your user on the scale when taking a measurement and in your app settings. |

14. TECHNICAL SPECIFICATIONS

| | |
|---|---|
| Type: | BF 500 |
| Dimensions: | 11.8 in x 11.8 in x 1.1 in (30 cm x 30 cm x 2.8 cm) |
| Weight: | 4 lb (1.7 kg) |
| Measurement range: | 396 lb/ 180 kg/ 28 st |
| Scale graduation d: | The display can be read in increments of 0.2 lb (0.1 kg) |
| Repetition accuracy: | The measuring tolerance for repeated measurements is +/- 0.8 lb (0.4 kg) |
| Absolute precision: | In comparison with a calibrated weight, the measured value is +/- 0.5% + 0.22 lb (0.1 kg). E.g. at 176 lb (80 kg) this corresponds to +/- 1.1 lb (0.5 kg) |
| Operating Conditions | 41 °F to 95 °F (5 °C to 35 °C), 20-95 % RH |
| Storage Conditions | -4 °F to 140 °F (-20 °C to 60 °C), 20-95 % RH |
| Data transfer via <i>Bluetooth</i> [®] low energy technology | The product uses <i>Bluetooth</i> [®] low energy technology, frequency band 2402 - 2480 MHz, max. +3.1 dBm transmission power, compatible with <i>Bluetooth</i> [®] ≥ 4.0 smartphones/tablets |
| System requirements and list of compatible devices for the “beurer HealthManager Pro” app  |  |

15. FCC COMPLIANCE INFORMATION

Body Analysis Scale BF 500

Responsible Party – U.S. Contact Information
Beurer North America LP
1 Oakwood Boulevard, Suite 255
Hollywood, FL 33020
United States
1-800-536-0366
info@beurer.com

FCC Compliance Statement

This device complies with Part 15 of the FCC Rules. Operation is subject to the following two conditions:

1. This device may not cause harmful interference, and
2. This device must accept any interference received, including interference that may cause undesired operation.

NOTE: This equipment has been tested and found to comply with the limits for a Class B digital device, pursuant to Part 15 of the FCC Rules. These limits are designed to provide reasonable protection against harmful interference in a residential installation. This equipment generates, uses, and can radiate radio frequency energy, and if not installed and used in accordance with the instructions, may cause harmful interference to radio communications. However, there is no guarantee that interference will not occur in a particular installation. If this equipment does cause harmful interference to radio or television reception, which can be determined by turning the equipment off and on, the user is encouraged to try to correct the interference by one or more of the following measures:

- Reorient or relocate the receiving antenna.
- Increase the separation between the equipment and receiver.
- Connect the equipment into an outlet on a circuit different from that to which the receiver is connected.
- Consult the dealer or an experienced radio/TV technician for help.

Changes or modifications not expressly approved by the party responsible for compliance could void the user's authority to operate the equipment.

16. WARRANTY

Limited Lifetime Warranty For Original Purchaser

Your Beurer Body Analysis Scale, model BF 500, is warranted to be free from defects in materials and workmanship for the life of the product under normal conditions of intended use and service. This warranty extends only to the original retail purchaser and does not extend to retailers or subsequent owners. We will, at our option, repair or replace the Beurer Body Analysis Scale, model BF 500, without additional charge, for any part or parts covered by these written warranties. No refunds will be given.

Repair or replacement is our only responsibility and your only remedy under this written warranty. If replacement parts for defective materials are not available, Beurer reserves the right to make product substitutions in lieu of repair or replacement.

For warranty service contact our customer service department at 1-800-536-0366 or at info@beurer.com to provide a description of the problem. If the problem is deemed to be within the scope of the limited lifetime warranty, you will be asked to mail the product at your costs in its original package with proof of purchase, your name, address and phone number. If the problem is not deemed to be within the scope of the limited lifetime warranty, we will provide a quotation for repair respectively replacement and return shipping fee.

This warranty does not cover damage caused by misuse or abuse; accident; the attachment of unauthorized accessory; alteration to the product; improper installation; misapplication; lack of reasonable care with respect

to the product; unauthorized repairs or modifications; improper use of electrical/power supply; normal wear; loss of power; dropped product; malfunction or damage of an operating part as a result of failure to comply with instructions for use or to provide manufacturer's recommended maintenance; transit damage; theft; neglect; vandalism; or environmental conditions; loss of use during the period the product is at a repair facility or otherwise awaiting parts or repair; or any other conditions whatsoever that are beyond the control of Beurer.

This warranty is void if the product is ever used in a commercial or business environment. The maximum liability of Beurer under this warranty is limited to the purchase price actually paid by the customer for the product covered by the warranty, as confirmed by proof of purchase, regardless of the amount of any other direct or indirect damage suffered by the customer.

This warranty is effective only if the product is purchased and operated in the country in which the product is purchased. A product that requires modifications or adaptation to enable it to operate in any other country than the country for which it was designed, manufactured, approved and/or authorized, or repair of products damaged by these modifications is not covered under this warranty.

THE WARRANTY PROVIDED HEREIN SHALL BE THE SOLE AND EXCLUSIVE WARRANTY. ANY IMPLIED WARRANTIES, OBLIGATIONS, OR LIABILITIES, INCLUDING BUT NOT LIMITED TO THE IMPLIED WARRANTY OF MERCHANTABILITY AND FITNESS FOR A PARTICULAR PURPOSE, ARE LIMITED IN DURATION TO THE DURATION OF THIS APPLICABLE WRITTEN WARRANTY. Some states do not allow limitations on how long an implied warranty lasts, so the above limitations may not apply to you.

IN NO EVENT SHALL CVS BE LIABLE FOR ANY SPECIAL, INCIDENTAL, INDIRECT OR CONSEQUENTIAL DAMAGES FOR BREACH OF THIS OR ANY OTHER WARRANTY, EXPRESS, IMPLIED OR ANY OTHER THEORY OF LIABILITY, WHATSOEVER. Some states do not allow the exclusion or limitation of special, incidental, or consequential damages, so the above limitation may not apply to you.

Beurer does not authorize anyone, including, but not limited to, retailers, the subsequent consumer purchaser of the product from a retailer or remote purchaser, to obligate Beurer in any way beyond the terms set forth herein. This warranty does not extend to the purchase of opened, used, repaired, repackaged and/or resealed products, including but not limited to sale of such products on Internet auction sites and/or products by surplus or bulk resellers. Any and all warranties or guarantees shall immediately cease and terminate in connection with any products or parts thereof which are repaired, replaced, altered, or modified, without the prior explicitly written consent of Beurer. This warranty gives you specific legal rights, and you may also have other rights which may vary from state to state.

Distributed by:
Beurer North America LP
1 Oakwood Boulevard, Suite 255
Hollywood, FL 33020, USA
www.shop-beurer.com

Assembled in China
German Design and Engineering

Contenido

| | | | |
|--|----|---|----|
| 1. NOTAS IMPORTANTES DE SEGURIDAD..... | 14 | 9. Cómo hacer mediciones | 19 |
| 2. Uso previsto | 16 | 10. Evaluación de resultados | 20 |
| 3. Conozca su instrumento | 16 | 11. Otras funciones | 22 |
| 4. Contenido del empaque..... | 17 | 12. Cuidado, mantenimiento y desecho..... | 22 |
| 5. Partes y controles..... | 17 | 13. Guía para la resolución de problemas..... | 23 |
| 6. Uso inicial | 18 | 14. Especificaciones técnicas | 24 |
| 7. Usar con una aplicación..... | 18 | 15. Información de conformidad con la FCC | 25 |
| 8. Usar sin aplicación | 19 | 16. Garantía | 25 |

CONSERVE ESTAS INSTRUCCIONES PARA PODER CONSULTARLAS EN EL FUTURO.



Si el manual de instrucciones está dañado o si ya no lo tiene, llame al servicio al cliente de Beurer. En la garantía encontrará la información de contacto del servicio.





1. NOTAS IMPORTANTES DE SEGURIDAD

Signos y símbolos

Siempre que se usan, estos signos identifican mensajes de seguridad y daños a la propiedad, indicando el nivel de gravedad del peligro.

ANTES DE USAR ESTE PRODUCTO, DEBE LEER CON ATENCIÓN Y ENTENDER TODO ESTE MANUAL, INCLUYENDO LA SECCIÓN DE SEGURIDAD Y TODAS LAS INSTRUCCIONES Y ADVERTENCIAS. SIGA TODAS LAS INSTRUCCIONES Y ADVERTENCIAS DE SEGURIDAD PARA EVITAR SITUACIONES PELIGROSAS Y PARA USAR CORRECTAMENTE ESTE PRODUCTO.

| | |
|--|---|
|  | Este es el símbolo de advertencia de seguridad. Le pone alerta sobre posibles peligros que pueden ocasionar lesiones. Obedezca todos los mensajes de seguridad que siguen a este símbolo para evitar posibles lesiones o la muerte. |
|  ADVERTENCIA | Indica una situación peligrosa que, si no se evita, podría causar la muerte o una lesión grave. |
|  PRECAUCIÓN | Indica una situación peligrosa que, si no se evita, podría causar una lesión leve o moderada. |
| AVISO | Se refiere a prácticas que no están relacionadas con lesiones, como es el caso de daños al producto o daños materiales. |

| | | | |
|---|--|---|--|
|  | Siga las instrucciones de uso |  | Temperatura y humedad de almacenamiento permitidas |
|  | Parte aplicada tipo BF |  | Temperatura y humedad de funcionamiento permitidas |
|  | No use el dispositivo si tiene un marcapasos | IP21 | Protegido contra el acceso a partes peligrosas con un dedo y contra la caída vertical de gotas de agua |



ADVERTENCIA

- Las personas con implantes médicos (p. ej., marcapasos) no deben usar esta báscula, ya que podría afectar su funcionamiento.
- No use la báscula durante el embarazo.
- Para evitar las caídas, no se suba a la báscula con los pies mojados o si la superficie de la báscula está húmeda.
- No se pare sobre el borde exterior de la báscula, ya que puede ladearse.
- Mantenga a los niños alejados de los materiales de empaque (riesgo de asfixia).



PRECAUCIÓN

- Este dispositivo no se ha diseñado para diagnosticar ni tratar ningún problema médico.
- Este producto es solo para uso particular y no debe usarse con fines médicos ni comerciales.
- Proteja el dispositivo contra golpes, humedad, polvo, productos químicos, cambios de temperatura grandes y fuentes de calor cercanas (hornos, estufas).
- No permita que ningún líquido entre en contacto con la báscula. No sumerja nunca la báscula en agua. No la enjuague nunca con agua corriente.
- No presione los botones con violencia ni con objetos punzantes.
- No exponga la báscula a temperaturas altas ni a campos electromagnéticos fuertes.
- No apto para el uso por niños menores de 10 años.
- Consulte a su médico o proveedor de servicios médicos antes de empezar un programa de reducción de peso.

AVISO

- El dispositivo debe limpiarse de vez en cuando. No utilice ningún producto limpiador abrasivo ni sumerja el dispositivo en agua.
- Es normal que se produzcan variaciones en las mediciones, ya que la báscula no se ha calibrado para usarse en un entorno médico profesional.
- No ponga ningún objeto sobre la báscula cuando no la esté usando.



Precauciones de seguridad en el manejo de las baterías

- Use solo el tamaño y tipo de baterías que se especifican.
- Asegúrese de utilizar la polaridad correcta cuando instale las baterías. Las baterías colocadas con la polaridad invertida pueden dañar el dispositivo.
- No combine tipos distintos de baterías (por ejemplo, alcalinas con carbono-zinc o recargables) ni baterías usadas con baterías nuevas. Cuando cambie las baterías, sustitúyalas todas al mismo tiempo.
- Si las baterías del dispositivo están agotadas o el dispositivo no se va a utilizar durante un tiempo prolongado, retire las baterías para evitar daños o lesiones por posible fuga de estas.
- No intente recargar baterías que no son recargables; se pueden sobrecalentar y romper (siga las instrucciones del fabricante de la batería).
- No arroje las baterías al fuego, ya que podrían explotar o podría producirse un derrame.
- Limpie los contactos de las baterías y también los del dispositivo antes de instalar las baterías.
- Retire las baterías descargadas del producto y deseche o recicle de acuerdo con la legislación aplicable.
- Mantenga las baterías lejos del alcance de niños y mascotas. Las baterías pueden ser dañinas en caso de ingestión. Si un niño o una mascota llega a ingerir una batería, busque atención médica de inmediato.

Indicaciones relativas a la compatibilidad electromagnética

- El aparato está diseñado para usarse en todos los entornos que se especifican en estas instrucciones de uso, incluido el ámbito doméstico.

- El aparato solo se puede usar cerca de perturbaciones electromagnéticas de forma restringida y en determinadas circunstancias. Como consecuencia, podrían mostrarse mensajes de error o producirse averías en la pantalla o el dispositivo.
- Se debe evitar el uso de este aparato junto a otros aparatos o apilado con otros aparatos, ya que esto podría provocar un funcionamiento incorrecto. Pero si resulta inevitable hacerlo, deberá vigilar este y los demás aparatos hasta estar seguro de que funcionan correctamente.
- El uso de accesorios que no sean los indicados o facilitados por el fabricante de este aparato puede tener como consecuencia mayores interferencias electromagnéticas o una menor resistencia contra interferencias electromagnéticas del aparato y provocar un funcionamiento incorrecto.
- Si no se tienen en cuenta estas indicaciones, podrían verse afectadas las características de funcionamiento del aparato.

2. USO PREVISTO

La Báscula Digital de Análisis Corporal se ha diseñado para medir el peso corporal y ofrecer un análisis de los datos de su estado físico. Esta unidad es solo para uso doméstico. Esta unidad es solo para uso doméstico. Medición del peso, grasa corporal, agua corporal, índice de masa muscular, masa ósea, AMR/BMR e IMC.

3. CONOZCA SU INSTRUMENTO

Esta báscula funciona según el principio de análisis de impedancia bioeléctrica (AIB). Esto implica el cálculo rápido de la composición corporal mediante una corriente eléctrica inocua que ni siquiera se nota.

Cuando se evalúa la medición de la resistencia eléctrica (impedancia) junto con otros datos (edad, estatura, sexo y grado de actividad), se pueden estimar el porcentaje de grasa corporal y otras variables del cuerpo. El tejido muscular y el agua son buenos conductores de la electricidad y, por lo tanto, tienen menor resistencia.

Por el contrario, los huesos y el tejido graso presentan baja conductividad. Las células grasas y los huesos conducen una cantidad mínima de corriente, ya que sus niveles de resistencia son muy altos.

Los valores calculados solo se aproximan a los valores reales del cuerpo. Únicamente un médico puede determinar con exactitud la grasa corporal, el agua corporal, el porcentaje muscular y la estructura ósea con métodos médicos.

Sugerencias

- Si es posible, pésese siempre a la misma hora todos los días (es ideal hacerlo en las mañanas) después de ir al baño, cuando tenga el estómago vacío y con la menor cantidad de ropa posible, para obtener resultados comparables y uniformes.
- El porcentaje de grasa corporal solo puede calcularse descalzo; las plantas de los pies pueden humedecerse ligeramente si es necesario. Es probable que los resultados no sean satisfactorios si las plantas de los pies están completamente secas o si tienen durezas, ya que esto reduce la conductividad.
- Párese en posición erguida e inmóvil cuando se pese.
- Espere unas horas después de haber realizado un esfuerzo físico importante.
- Espere unos 15 minutos después de despertar para que el contenido de agua del cuerpo pueda normalizarse.
- Recuerde que solo las tendencias a largo plazo son importantes. Las diferencias de peso a corto plazo, que se producen en el transcurso de pocos días, generalmente se deben a cambios en el contenido de agua corporal.

Limitaciones

Cuando se calcula la grasa corporal y valores adicionales, pueden aparecer resultados divergentes e inesperados en caso de:

- Niños menores de 10 años
- Atletas y fisiculturistas
- Mujeres embarazadas
- Personas con fiebre, personas sometidas a diálisis, personas que muestran síntomas de edema y personas que sufren osteoporosis
- Personas que toman medicamentos cardiovasculares (que afectan el corazón y el sistema vascular)
- Personas que toman medicamentos vasodilatadores o vasoconstrictores
- Personas con desviaciones anatómicas importantes en sus piernas en comparación con su estatura total (longitud de las piernas considerablemente menor o mayor)

4. CONTENIDO DEL EMPAQUE

- 1 báscula de análisis corporal BF 500
- 3 baterías AA de 1.5 V
- 1 manual de instrucciones
- 1 guía de inicio rápido

5. PARTES Y CONTROLES

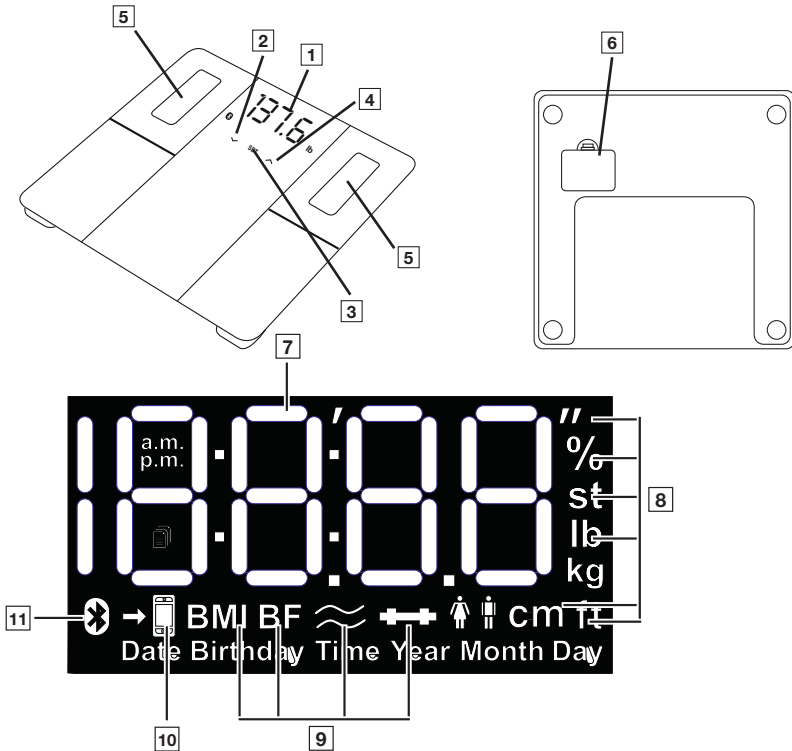

- 1 Pantalla
- 2 √ botón (reduce el valor de ajuste)
- 3 Botón SET (para confirmar)
- 4 ^ botón (aumenta el valor de ajuste o para la selección de usuario en caso de asignación de valores de medición)
- 5 Electrodo
- 6 Compartimiento de las baterías
- 7 Valores de medición
- 8 Unidad de medida
- 9 Datos corporales
- 10 Transferencia de datos de medición
- 11 Bluetooth® símbolo

6. USO INICIAL

Inserción de las baterías

Retire la tapa del compartimiento de baterías e inserte tres baterías alcalinas tamaño "AA" (incluidas) de acuerdo con las marcas de polaridad indicadas. Si la báscula no funciona, retire las baterías y vuelva a colocarlas. Asegúrese de que la polaridad sea la correcta. Reinstale la tapa del compartimiento de las baterías.

Colocación de la báscula

Coloque la báscula sobre una superficie dura y plana, sin alfombra ni tapete; es necesario que la superficie sea dura para obtener mediciones exactas.

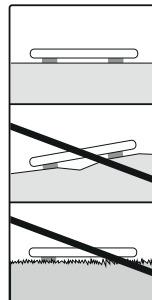

7. USAR CON UNA APLICACIÓN

Descargar la aplicación

La báscula dispone de 30 posiciones de memoria para 8 usuarios de la báscula en las que puede guardar, por ejemplo, a los miembros de su familia. La app "beurer HealthManager Pro" le permite configurar cómodamente a través del smartphone los distintos usuarios de la app y los correspondientes usuarios de la báscula. Proceda para ello del siguiente modo:

- Descargue la aplicación gratuita "beurer HealthManager Pro" de Apple App Store o Google Play.

Haga clic aquí para ver la aplicación "beurer HealthManager Pro"



Lista de requisitos del sistema y dispositivos compatibles



- Active el Bluetooth® en la configuración de su teléfono celular.
- Inicie la aplicación.
- Seleccione BF 500 en la aplicación y siga las instrucciones.

| Información del usuario | Valores de ajuste |
|----------------------------------|--|
| Iniciales/abreviatura del nombre | Máx. 3 letras o números |
| Estatura | 3 pies 3.5 pulg. a 7 pies 2.5 pulg. (100 a 220 cm) |
| Edad | 10 a 100 años |
| Género | Hombre (♂), mujer (♀) |
| Nivel de actividad | 1 a 5 |

Para seleccionar el Grado de actividad adecuado, consulte la tabla que se muestra a continuación.

| Nivel de actividad | Actividad física |
|--------------------|---|
| 1 | Ninguna. |
| 2 | Bajo: pequeña cantidad de esfuerzo físico ligero (por ejemplo: salir a caminar, tareas ligeras de jardinería, gimnasia simple). |

| | |
|---|--|
| 3 | Medio: esfuerzo físico al menos 2 a 4 veces por semana, 30 minutos cada vez. |
| 4 | Alto: esfuerzo físico al menos 4 a 6 veces por semana, 30 minutos cada vez. |
| 5 | Muy alto: esfuerzo físico intensivo, entrenamiento o trabajo físico duro al menos 1 hora todos los días. |

Nota sobre la utilización multiusuario:

Se debe crear un usuario de la aplicación para cada usuario de la báscula (en el/la mismo/a smartphone/tablet o en otro/a smartphone/tablet con la aplicación app “beurer HealthManager Pro”).

Si varios usuarios de la aplicación utilizan la misma báscula, se debe añadir el dispositivo en la aplicación durante la configuración para cada uno de ellos. Al hacerlo, se crea automáticamente un nuevo usuario en la báscula (p. ej. U:2).

8. USAR SIN APLICACIÓN

Como alternativa, también puede crear un usuario de la báscula directamente en la báscula sin app. Cree un usuario de la báscula directamente en la báscula solo si antes no ha creado ningún usuario de la báscula a través de la app. Esto no es necesario si la báscula ya se ha integrado con la app.

1. Después de insertar las baterías, toque el botón **SET**.
2. En la pantalla aparece “Unit”, seleccionar con el botón \wedge/\vee y confirmar con el **botón SET**.
NOTA: Inicialmente, la báscula está ajustada para pesar y medir en libras (lb) y en pulgadas (in).
3. En la pantalla aparece “USER”. Con el botón \vee , seleccione el usuario deseado de la báscula (U: de 1 a 8). Confirme la selección con el **botón SET**.
4. En la pantalla parpadea . Ajuste el sexo con el **botón \wedge** . Confirme con el **botón SET**.
5. En la pantalla parpadea “5,7”. Ajuste la estatura con el botón \wedge . Confirme con el **botón SET**.
6. En la pantalla parpadea “año, después mes, después día”. Ajuste el año, el mes y el día de nacimiento con el botón \wedge . Confirme con el **botón SET**.
7. En la pantalla parpadea “3”. Utilice el botón \wedge/\vee para ajustar su nivel de actividad en función del esfuerzo físico (observación a largo plazo). (1 = ninguno, 2 = escaso, 3 = medio, 4 = alto, 5 = muy alto / atlético).
8. Confirmar con el **botón SET**.

9. CÓMO HACER MEDICIONES

NOTA: Evite que sus pies, piernas, pantorrillas o muslos se toquen entre sí. De lo contrario, no se podrá hacer la medición correctamente. Las mediciones también serán incorrectas si se toman cuando tenga puestas calcetas.

1. Suba a la báscula descalzo y manténgase inmóvil, con su peso distribuido igualmente sobre ambos conjuntos de sensores.
2. En la pantalla aparece el peso corporal. A continuación, aparece el usuario identificado por la báscula (p. ej., “U: 1” para el usuario de la báscula 1).
NOTA: Si la báscula ha detectado varios usuarios, seleccione los usuarios correctos con el botón \wedge y espere 3 segundos. Bajese de la báscula.
3. A continuación, aparecerán sucesivamente los valores siguientes.

| | |
|------------|-------------------------|
| BMI | Índice de masa corporal |
| BF | Grasa corporal en % |
| | Agua corporal en % |
| | Masa muscular en % |

NOTA: Si lleva zapatos al realizar la medición, sólo se mostrará su peso (el peso se guarda automáticamente cuando la báscula detecta al usuario de la báscula).

4. Si se ha establecido una conexión *Bluetooth*[®] y las mediciones del usuario se han realizado correctamente (p. ej. para U: 1), los valores se transferirán a la aplicación “beurer HealthManager Pro”. Esto se indica mediante el símbolo *Bluetooth*[®]. Si no se pueden transferir los datos, se almacenarán hasta 30 valores por usuario. Se transferirán en cuanto se haya establecido una conexión.

NOTA: Si la función de detección automática del usuario de la báscula no funciona, pulse el botón \wedge hasta que aparezca el usuario de su báscula y espere 3 segundos. A continuación, realice la medición de diagnóstico.

5. La báscula se apagará sola tras unos instantes de inactividad.

10. EVALUACIÓN DE RESULTADOS

Porcentaje de grasa corporal

Los porcentajes de grasa corporal siguientes son solo una guía; para obtener mayor información, consulte a su médico.

Hombre

| Edad | Bajo | Normal | Moderado | Alto |
|--------|-------|---------|-----------|---------|
| 10–14 | <11 % | 11–16 % | 16.1–21 % | >21.1 % |
| 15–19 | <12 % | 12–17 % | 17.1–22 % | >22.1 % |
| 20–29 | <13 % | 13–18 % | 18.1–23 % | >23.1 % |
| 30–39 | <14 % | 14–19 % | 19.1–24 % | >24.1 % |
| 40–49 | <15 % | 15–20 % | 20.1–25 % | >25.1 % |
| 50–59 | <16 % | 16–21 % | 21.1–26 % | >26.1 % |
| 60–69 | <17 % | 17–22 % | 22.1–27 % | >27.1 % |
| 70–100 | <18 % | 18–23 % | 23.1–28 % | >28.1 % |

Mujer

| Edad | Bajo | Normal | Moderado | Alto |
|--------|-------|---------|-----------|---------|
| 10–14 | <16 % | 16–21 % | 21.1–26 % | >26.1 % |
| 15–19 | <17 % | 17–22 % | 22.1–27 % | >27.1 % |
| 20–29 | <18 % | 18–23 % | 23.1–28 % | >28.1 % |
| 30–39 | <19 % | 19–24 % | 24.1–29 % | >29.1 % |
| 40–49 | <20 % | 20–25 % | 25.1–30 % | >30.1 % |
| 50–59 | <21 % | 21–26 % | 26.1–31 % | >31.1 % |
| 60–69 | <22 % | 22–27 % | 27.1–32 % | >32.1 % |
| 70–100 | <23 % | 23–28 % | 28.1–33 % | >33.1 % |

Los atletas normalmente tienen valores menores. Según el deporte que se practique, la intensidad del entrenamiento y la constitución física, los resultados pueden ser incluso inferiores a los valores estándar establecidos. Tenga en cuenta que podría existir riesgo para su salud en caso de que dichos valores sean extremadamente bajos.

Contenido de agua corporal

El porcentaje de agua corporal está normalmente dentro de los siguientes rangos:

Hombre

| Edad | Deficiente | Bueno | Muy bueno |
|--------|------------|--------|-----------|
| 10–100 | <50% | 50–65% | >65% |

Mujer

| Edad | Deficiente | Bueno | Muy bueno |
|--------|------------|--------|-----------|
| 10–100 | <45% | 45–60% | >60% |

La grasa corporal contiene relativamente poca agua; por lo tanto, el contenido de agua corporal puede estar debajo de los valores estándar en personas con alto porcentaje de grasa corporal. Por otra parte, algunos atletas pueden sobrepasar los valores estándar debido a que tienen bajos niveles de grasa y alto porcentaje muscular.

El cálculo de agua corporal realizado mediante esta báscula no es apto para obtener conclusiones médicas, como en el caso de la retención de agua relacionada con la edad. Consulte a su médico si es necesario. Generalmente es deseable un contenido de agua corporal alto.

Porcentaje muscular

El porcentaje muscular está normalmente dentro de los siguientes rangos:

Hombre

| Edad | Bajo | Normal | Alto |
|-------|------|--------|------|
| 10–14 | <44% | 44–57% | >57% |
| 15–19 | <43% | 43–56% | >56% |

Mujer

| Edad | Bajo | Normal | Alto |
|-------|------|--------|------|
| 10–14 | <36% | 36–43% | >43% |
| 15–19 | <35% | 35–41% | >41% |

Hombre

| Edad | Bajo | Normal | Alto |
|--------|------|--------|------|
| 20–29 | <42% | 42–54% | >54% |
| 30–39 | <41% | 41–52% | >52% |
| 40–49 | <40% | 40–50% | >50% |
| 50–59 | <39% | 39–48% | >48% |
| 60–69 | <38% | 38–47% | >47% |
| 70–100 | <37% | 37–46% | >46% |

Mujer

| Edad | Bajo | Normal | Alto |
|--------|------|--------|------|
| 20–29 | <34% | 34–39% | >39% |
| 30–39 | <33% | 33–38% | >38% |
| 40–49 | <31% | 31–36% | >36% |
| 50–59 | <29% | 29–34% | >34% |
| 60–69 | <28% | 28–33% | >33% |
| 70–100 | <27% | 27–32% | >32% |

Other values that can be displayed in the app:

Masa ósea

Igual que el resto de nuestro cuerpo, los huesos están sujetos a los procesos naturales de crecimiento, reducción y envejecimiento. La masa ósea aumenta rápidamente durante la niñez y alcanza su máximo entre los 30 y 40 años. A medida que envejecemos, nuestra masa ósea comienza a disminuir. Usted puede combatir esta reducción hasta cierto punto con la ayuda de una dieta saludable (en particular, calcio y vitamina D) y ejercicio físico habitual. La estabilidad del sistema esquelético puede aumentarse gracias al incremento de la masa muscular. Tenga en cuenta que esta báscula no mide el contenido de calcio de los huesos, sino que calcula el peso de todos los componentes que constituyen los huesos (materia orgánica, materia inorgánica y agua). Es muy difícil influir sobre la masa ósea, aunque esta, de hecho, fluctúa dentro del ámbito de los factores influyentes (peso, estatura, edad y sexo). No existen pautas ni recomendaciones reconocidas.

AVISO: No confunda la masa ósea con la densidad ósea. La densidad ósea puede determinarse únicamente por medio de un examen médico, por lo que usted no puede sacar conclusiones sobre los cambios en los huesos y la dureza ósea (por ejemplo, osteoporosis) mediante el uso de esta báscula.

IMB

El índice metabólico basal (IMB) es la cantidad de energía que requiere el cuerpo en reposo total para mantener sus funciones básicas. Este valor depende principalmente del peso, la estatura y la edad. Se muestra en kcal/día y se calcula mediante la ecuación científicamente reconocida de Harris-Benedict. Es la cantidad de energía que su cuerpo requiere en todas las circunstancias y que debe volver a suministrarse en forma de alimentos. Si su entrada de energía está por debajo de este nivel a largo plazo, puede afectar su salud.

IMA

El índice metabólico activo (IMA) es la cantidad de energía que consume diariamente un cuerpo activo. La necesidad de energía de un individuo aumenta cuando aumenta el nivel de actividad física; la báscula calcula esto mediante el nivel de actividad (1 a 5) que se introduce.

Para mantener el peso actual, la energía que el cuerpo usa debe reemplazarse en forma de alimentos y bebidas. Si se toma menos energía que la que se usa durante un periodo largo de tiempo, el cuerpo toma la diferencia de sus depósitos de grasa, con el resultado de una disminución de peso. Por otra parte, si la cantidad de energía que se toma sobrepasa el índice metabólico activo (IMA) calculado durante un período más prolongado, el cuerpo no puede quemar el exceso de energía. El exceso se almacena en el cuerpo en forma de grasa, lo que lleva a un aumento de peso.

Interpretación de los resultados

NOTA: Solo las tendencias a largo plazo son importantes. Las desviaciones breves en el peso en unos cuantos días generalmente se deben a pérdida de líquidos.

La interpretación de estos resultados se basa en los cambios del peso corporal total, porcentaje de grasa corporal, agua corporal y contenido muscular, así como la duración del período en el que se producen estos cambios. Los cambios rápidos que ocurren en a lo largo de unos pocos días se consideran separadamente

de los cambios de mediano plazo (a lo largo de semanas) y de los cambios de largo plazo (meses). Como regla básica, los cambios de peso de corto plazo se deben casi exclusivamente a cambios en el contenido de agua, mientras que los cambios de mediano y largo plazo pueden indicar cambios en los porcentajes de grasa y músculo.

- Si experimenta una pérdida de peso de corto plazo pero su porcentaje de grasa corporal aumenta o permanece igual, significa que solo ha perdido agua, como puede ocurrir después de una sesión de entrenamiento, una visita a una sauna o una dieta dirigida solo a la pérdida de peso rápida.
- Por otra parte, si su peso aumenta a medio plazo y el porcentaje de grasa corporal disminuye o permanece igual, puede ser que haya aumentado su masa muscular.
- Si su peso y porcentaje de grasa corporal disminuyen al mismo tiempo, significa que su dieta está funcionando: usted está perdiendo masa grasa.
- Idealmente, debe acompañar su dieta con actividad física, entrenamiento o fortalecimiento muscular. Esto le permite aumentar su porcentaje muscular en el mediano plazo.
- No se deben sumar los porcentajes de grasa corporal, agua corporal y muscular, ya que el tejido muscular también contiene componentes hechos de agua corporal.

11. OTRAS FUNCIONES

Revisión de las lecturas guardadas

Para visualizar su última medición de diagnóstico, cargue brevemente la báscula hasta que en la pantalla aparezca "0.0" y el símbolo de usuario, pulse el botón **^** varias veces hasta que aparezca el usuario de la báscula y espere 3 segundos. A continuación, muestre la última medición de diagnóstico con el botón **v**. Para visualizar más mediciones, vuelva a pulsar el botón **v**. En la pantalla se pueden mostrar hasta 30 mediciones.

Eliminación de los datos de la báscula

Puede borrar un solo usuario de la báscula en la app "beurer HealthManager Pro".

También puede eliminar un usuario de la báscula en la báscula. Proceda para ello del siguiente modo:

1. Toque brevemente la báscula hasta que en la pantalla aparezca "0.0".
2. Pulse el **botón SET**.
3. En la pantalla aparece "Unit", confirme con el **botón SET**.
4. En la pantalla aparece "USE", seleccione su usuario con el **botón ^** y confirme con el **botón SET**.
5. Pulse el **botón SET** hasta que aparezca "End" en la pantalla. Pulse el **botón ^** antes de que transcurran 3 segundos, en la pantalla aparece "dEL". Confirme con el **botón SET**, de este modo se borra el usuario.

12. CUIDADO, MANTENIMIENTO Y DESECHO

Reemplazo de las baterías

La báscula está equipada con un indicador de batería baja. Si las baterías están descargadas, aparecerá "Lo" en la pantalla de cristal líquido (LCD) y la báscula se apagará. Reemplace las baterías por tres nuevas baterías alcalinas de tamaño AA.

Limpieza



Limpe la báscula periódicamente con un paño húmedo y, si es necesario, una pequeña cantidad de detergente suave.

Desecho

Respete las normas locales para el desecho de materiales. Deseche el dispositivo de acuerdo con las normas locales. Si tiene alguna pregunta, consulte a las autoridades locales responsables del desecho de residuos.

13. GUÍA PARA LA RESOLUCIÓN DE PROBLEMAS



Si la báscula encuentra un error durante la medición, en la pantalla se muestra lo siguiente:

| Pantalla | Causa | Solución |
|---|--|--|
| Desviación del peso | El punto cero de la báscula es incorrecto. | Espere hasta que la báscula se apague sola. Active la báscula, espere a que aparezca "0.0 lb" y repita la medición. |
| | La báscula no está en una superficie plana y estable. | Ponga la báscula en una superficie uniforme y rígida. |
| "USE APP" | Conectar la báscula a la app. | No conectar a través de los ajustes de <i>Bluetooth</i> [®] del smartphone. Solo a través de la aplicación. |
| U: - | Las mediciones no se han podido asignar a ningún usuario de la báscula. | Si la función de identificación automática de usuarios de la báscula no funciona, acceda brevemente a la báscula y pulse el botón  repetidamente hasta que el usuario aparezca en la pantalla y espere 3 segundos. Vuelva a realizar el pesaje. El límite de asignación de usuarios es de +/- 3 kg y se puede cambiar en la aplicación. |
| BF-Err | El porcentaje de grasa corporal está fuera del rango cuantificable (menor de 3 % o mayor de 70 %). | Compruebe los datos de usuario o cambie el nivel de actividad. |
| BF-- | La medición de diagnóstico no es posible (p. ej., medición con zapatos). | Repita la medición descalzo. De lo contrario, solo se muestran y se transfieren los valores de peso. |
| oLd | Se ha superado la capacidad de carga máxima de 396 lb (180 kg/ 28 st). | Solo pueden pesarse 396 lb (180 kg/ 28 st). |
| Lo | Las baterías de la báscula están descargadas. | Reemplace las baterías. |
| No hay conexión Bluetooth[®] (el símbolo  no aparece) | El dispositivo móvil está fuera del alcance de <i>Bluetooth</i> [®] | El alcance máximo sin obstáculos es de unos 33 pies (10 m). Las paredes y techos reducen el rango de alcance. Las ondas de radiofrecuencia pueden provocar interferencias; por lo tanto, no coloque la báscula cerca de dispositivos como enrutadores inalámbricos y hornos microondas. |

| Pantalla | Causa | Solución |
|---|--|--|
| | No hay conexión <i>Bluetooth</i> ® con la app. | <ol style="list-style-type: none"> 1. Encienda la báscula para establecer una conexión más rápidamente. 2. Apague y vuelva a encender el <i>Bluetooth</i>® del smartphone. Al hacerlo, tenga en cuenta que la báscula no se conectará a los ajustes <i>Bluetooth</i>® del sistema operativo. Si es necesario, elimínela de la lista de aparatos en los ajustes de <i>Bluetooth</i>® y a continuación utilice la app "beurer HealthManager Pro". 3. Cierre completamente la app (también en segundo plano). Apague y vuelva a encender el smartphone. 4. Retire brevemente las pilas de la báscula y vuelva a insertarlas. Inicie la aplicación. 5. Al conectar la báscula, compruebe la barra de estado del smartphone para iniciar el emparejamiento/conexión. |
| <p>No se envían los resultados de la medición.</p> <p>El símbolo de transferencia de datos de medición no aparece</p> <p>→ </p> | No hay medición con el usuario de la báscula o no hay conexión <i>Bluetooth</i> ®. | El registro de usuario (p. ej., U: 1) que aparece en la pantalla de la báscula deberá estar asignado a la báscula en los ajustes de la app. Solo pueden enviarse estas mediciones. Por lo tanto, compruebe su usuario en la báscula durante una medición y en los ajustes de la app. |

14. ESPECIFICACIONES TÉCNICAS

| | |
|-------------------------------|---|
| Modelo: | BF 500 |
| Dimensiones: | 11.8 x 11.8 x 1.1 pulgadas / 30 x 30 x 2.8 cm |
| Peso: | 4 lb (1.7 kg) |
| Rango de medición: | 396 lb/ 180 kg/ 28 st |
| Intervalo de báscula d: | La pantalla se puede leer en incrementos de 0.22 lb (0.1 kg) |
| Precisión de la repetición: | La tolerancia de medición para mediciones repetidas es de +/- 0.8 lb (0.4 kg) |
| Precisión absoluta: | En comparación con un peso calibrado, el valor medido es de +/-1%0.22 lb (0.1 kg). P. ej., a 88 lb (40 kg), esto corresponde a +/- 1.1 lb (0.5 kg); a 220.5 lb (100 kg), a +/- 2.4 lb (1 kg). |
| Condiciones de operación | 41 °F a 95 °F (5 °C a 35 °C), 20-95% RH |
| Condiciones de almacenamiento | -4 °F a 140 °F (-20 °C a 60 °C), 20-95% RH |

| | |
|---|---|
| <p>Transferencia de datos vía tecnología <i>Bluetooth</i>® de bajo consumo energético.</p> | <p>El producto utiliza tecnología <i>Bluetooth</i>® de bajo consumo energético, banda de frecuencia 2402 - 2480 MHz, potencia de transmisión máxima. +3.1 dBm compatible con smartphones y tablets <i>Bluetooth</i>® ≥ 4.0.</p> |
| <p>Requisitos del sistema y lista de aparatos compatibles para la app “beurer HealthManager Pro”</p>  |  |

15. INFORMACIÓN DE CONFORMIDAD CON LA FCC

Báscula de análisis corporal BF 500

Parte responsable – Información de contacto en Estados Unidos

Beurer North America LP

1 Oakwood Boulevard, Suite 255

Hollywood, FL 33020

Estados Unidos

1-800-536-0366

info@beurer.com

Declaración de conformidad de la FCC

Este dispositivo cumple con la parte 15 de las Reglas de la FCC. Su funcionamiento está sujeto a las dos siguientes condiciones:

1. Este dispositivo no debe provocar interferencias dañinas y
2. Este dispositivo debe aceptar cualquier interferencia recibida, incluso las interferencias que podrían causar funcionamiento no deseado

NOTA: Este equipo ha sido probado y se ha determinado que cumple con los límites para los dispositivos digitales Clase B, de acuerdo con la parte 15 de las reglas de la FCC. Estos límites sirven para proporcionar protección razonable contra la interferencia dañina en instalaciones residenciales. Este equipo genera, usa y puede emitir energía de radiofrecuencia y, si no se instala de acuerdo con las instrucciones, puede causar interferencia dañina a las comunicaciones de radio. Sin embargo, no hay garantía de que no se producirán interferencias en una instalación en particular. Si este equipo efectivamente causa interferencias dañinas a la recepción de radio o televisión, lo cual puede determinarse al apagar y encender el equipo, se recomienda al usuario que intente corregir las interferencias mediante una o más de las siguientes medidas:

- Reorientar o cambiar de lugar la antena receptora.
- Aumentar la distancia entre el equipo y el receptor.
- Conectar el equipo en una toma o circuito diferente a donde está conectado el receptor.
- Consultar a un distribuidor o técnico con experiencia en radio y televisión.

Los cambios o modificaciones que la parte responsable del cumplimiento no apruebe expresamente podrían anular la autoridad del usuario para operar el equipo.

16. GARANTÍA

Garantía limitada de por vida del comprador original

Su báscula de análisis corporal Beurer, modelo BF 500, está garantizada de estar libre de defectos en los materiales y en la mano de obra durante toda la vida útil del producto bajo las condiciones normales del uso y servicio propuestas. Esta garantía se aplica solamente al comprador original y no se extiende a vendedores minoristas o futuros propietarios.

A nuestra discreción, repararemos o reemplazaremos la báscula de análisis corporal Beurer, modelo BF 500, sin cargo adicional, por cualquier parte o partes cubiertas por esta garantía escrita. No se harán reembolsos. La reparación o reemplazo es nuestra única responsabilidad y el único recurso con que usted cuenta según esta garantía escrita. Si no hay piezas de reemplazo disponibles para los materiales defectuosos, Beurer se reserva el derecho de hacer sustituciones del producto en lugar de la reparación o reemplazo. Para obtener servicio de garantía, llame a nuestro departamento de servicio al cliente al teléfono 1-800-536-0366 o escriba a info@beurer.com para proporcionar una descripción del problema.

Si se considera que el problema está dentro del alcance de la garantía limitada de por vida, se le pedirá que envíe el producto, a su cargo, en su empaque original con el comprobante de compra, y su nombre, domicilio y número telefónico. Si se considera que el problema no está cubierto por la garantía limitada de por vida, le enviaremos una cotización para la reparación o reemplazo, así como del costo del transporte. Esta garantía no cubre los daños causados por mal uso o abuso; accidente; conexión de accesorios no autorizados; alteración del producto; instalación incorrecta; aplicación errónea; falta de cuidado razonable con respecto al producto; reparaciones o modificaciones no autorizadas; uso indebido de alimentación o energía eléctrica; desgaste normal; falta de potencia; caída del producto; mal funcionamiento o daño de una parte operativa por incumplimiento de las instrucciones de uso o falta del mantenimiento recomendado por el fabricante; daño en el transporte; robo; negligencia; vandalismo; condiciones ambientales; pérdida del uso durante el periodo en que el producto esté en una instalación de reparación o en espera de partes o reparación por otra causa; o cualquier condición de otro tipo que esté fuera del control de Beurer.

Esta garantía no es válida si el producto se usa alguna vez en un ambiente comercial o de negocio. La máxima responsabilidad de Beurer según esta garantía se limita al precio de compra que el cliente haya pagado realmente por el producto cubierto por la garantía, según se confirme mediante prueba de compra, independientemente del monto de cualquier otro daño directo o indirecto que sufra el cliente.

Esta garantía es efectiva solamente si el producto se usa en el país en el que se compró. Un producto que requiera modificaciones o adaptación para que pueda funcionar en cualquier otro país que no sea el país para el cual fue diseñado, fabricado, aprobado y/o autorizado, así como la reparación de productos dañados debido a esas modificaciones, no está cubierto por esta garantía.

LA GARANTÍA AQUÍ PROPORCIONADA SERÁ LA GARANTÍA ÚNICA Y EXCLUSIVA. CUALESQUIERA GARANTÍAS, OBLIGACIONES O RESPONSABILIDADES IMPLÍCITAS, INCLUIDAS, ENTRE OTRAS, LA GARANTÍA IMPLÍCITA DE COMERCIABILIDAD E IDONEIDAD PARA UN PROPÓSITO EN PARTICULAR, ESTÁN LIMITADAS EN CUANTO A DURACIÓN A LA DURACIÓN DE ESTA GARANTÍA ESCRITA APLICABLE. Algunas jurisdicciones no permiten limitaciones acerca de la duración de una garantía implícita, de manera que las limitaciones anteriores podrían no ser aplicables para usted.

EN NINGÚN CASO CVS SERÁ RESPONSABLE DE LOS DAÑOS ESPECIALES, INCIDENTALES, INDIRECTOS O CONSECUENTES POR INCUMPLIMIENTO DE ESTA O DE CUALQUIER OTRA GARANTÍA, EXPRESA, IMPLÍCITA O POR CUALQUIER OTRA TEORÍA DE LA RESPONSABILIDAD, DE CUALQUIER TIPO. Algunas jurisdicciones no permiten la exclusión o limitación de daños especiales, incidentales o consecuentes, de manera que la limitación anterior podría no ser aplicable para usted.

Beurer no autoriza a ninguna persona, incluidos, entre otros, los vendedores minoristas, el comprador consumidor posterior del producto de un vendedor minorista o comprador remoto, a responsabilizar a Beurer de cualquier forma más allá de los términos establecidos en la presente.

Esta garantía no se extiende a la compra de productos abiertos, usados, reparados, reempacados o resellados, incluyendo, entre otros, la venta de dichos productos en sitios de subasta de Internet o de productos de revendedores de excedentes o en volumen. Cualesquiera garantías cesarán y terminarán

inmediatamente en relación con los productos o piezas de los mismos que sean reparadas, reemplazadas, alteradas o modificadas sin el consentimiento explícito por escrito de parte de Beurer.
Esta garantía le da derechos específicos, y usted puede también tener otros derechos que pueden variar de una jurisdicción a otra.

Distribuido por:
Beurer North America LP
1 Oakwood Boulevard, Suite 255
Hollywood, FL 33020
USA
www.shop-beurer.com

Ensamblado en China

The *Bluetooth*[®] word mark and logos are registered trademarks owned by *Bluetooth*[®] SIG, Inc. and any use of such marks by Beurer North America LP is under license. Other trademarks and trade names are those of their respective owners.

Apple and the Apple logo are trademarks of Apple Inc., registered in the U.S. and other countries. App Store is a service mark of Apple Inc., registered in the U.S. and other countries.

Google Play and the Google Play logo are trademarks of Google LLC.

Android is a trademark of Google LLC.